

Traybereitstellung

VARIO-Line

- ✓ **Wirtschaftliches Bereitstellen und Puffern von Produkten und Bauteilen**
- ✓ **Hohe Verfügbarkeit**
- ✓ **Einfache Integration**
- ✓ **Individuelle Konfigurierbarkeit durch modularen Aufbau**
- ✓ **Robuste Ausführung und kompaktes Design**
- ✓ **Wartungsarm und bedienerfreundlich**
- ✓ **Einsetzbar für Medizin-, Pharma-, Automotive-, Elektronik- und Konsumgüterprodukte**

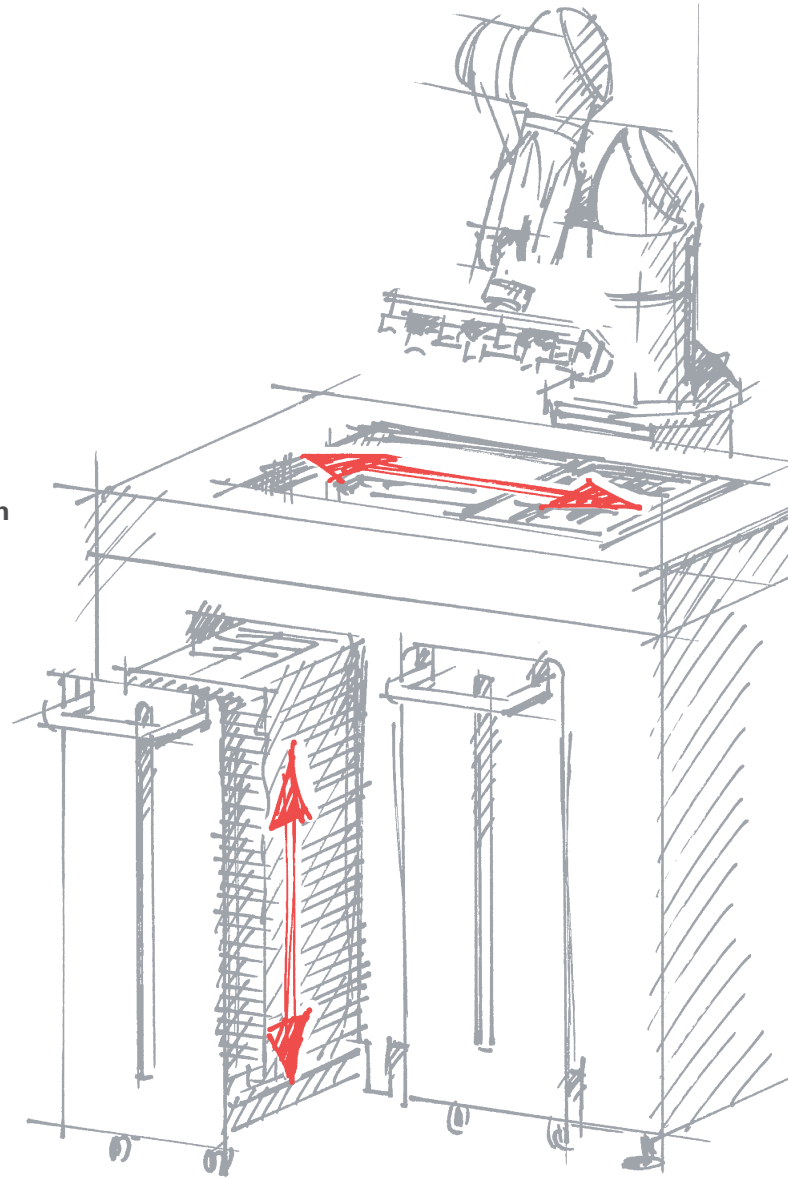

Das System

VARIO-Line dient der effizienten Bereitstellung und Pufferung von Produkten und Bauteilen in Ladungsträgern wie Kunststofftrays, Kunststoffpaletten oder Blistern für bereits vorhandene Handhabungssysteme. Die einfache und schnelle Integration bzw. Anbindung an kundenseitig vorhandene Handhabungssysteme wird durch die standardisierte Schnittstelle gewährleistet. VARIO-Line ist die optimale Ergänzung für eine Produktionsumgebung mit hoher Ausbringung und gewährleistet vor allem bei empfindlichen Produkten einen schonenden und sicheren Transport.

Die Zuführung der Trays erfolgt wahlweise über Transportbänder, Rollenförderer oder alternativ über Transportwagen. Durch den modularen Aufbau von VARIO-Line ist der Ein- und Auslauf der Trays von allen Seiten möglich. Somit kann VARIO-Line flexibel an die jeweiligen logistischen Anforderungen angepasst werden.

Ob Mehr- oder Einwegtrays, Tiefziehtrays mit Materialstärken von 0,3–7 mm, Spritzgieß- oder Stahl- und Edelstahltrays, FLG hat für jedes Produkt die optimale Lösung.



Optionale Module

- Rollenbahnmodul: Zu- und Abführung der Trays über Transportbänder
- Handlingmodul: Integriertes Be- und Entladehandling für Trays
- Reinraum- bzw. ESD-Ausführung

Technische Daten

Abmessungen (L x B x H)	1.480 x 1.000 x 1.400 mm
Traygröße	200 x 300 bis 400 x 600 mm
Traygewicht	35 kg
Traystapelhöhe	1.000 mm
Traywechselzeit	4,5 sec
Übergabehöhe	880 – 1.400 mm
Antriebstechnik	NC-Achsen servoelektrisch
Steuerung	PC-Steuerung, Simatic S7-300
Schnittstellen	MPI, Profibus, Ethernet, digitale I/O

